



115054, Москва, 3-й Монетчиковский
 переулок дом 9, стр. 1
 Тел./факс: +7 (495) 959-3747
info@iton.ru

OF50H160G

OF50H160G



- Идеален для прикассовой зоны
- Холодильный агрегат кассетного типа
- Светодиодная вертикальная подсветка в передних стойках
- Обзорные боковины со стеклопакетом
- Автоматический электровыпариватель

Опции:

- Оснащение колесными опорами
- Высокоэффективная холодильная система на пропане (R290)
- Возможность брендирования верхнего и нижнего фриза и боковин

Параметры окружающей среды:

- Температура окружающей среды до +25°C
- Влажность окружающей среды до 60%/

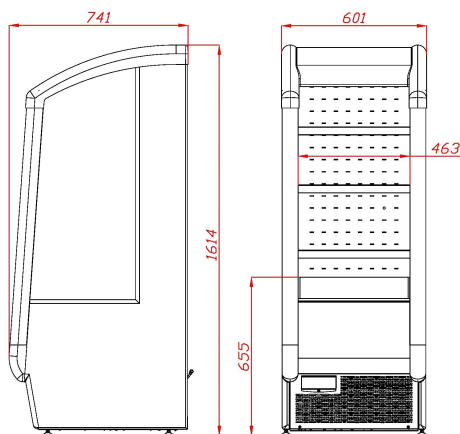

Таблица характеристик

Модель Изделия	Длина изделия	Температурный режим, °С	Габаритные размеры изделия			Габаритные размеры упаковки			Вес изделия		Глубина выкладки, мм	Площадь выкладки/охлаждаемый объем м ² /м ³	Холодопроизводительность, кВт	Энергопотребление, кВт·ч в сутки	Электрическая мощность, кВт.	Максимальный ток, А	Напряжение, В 220 (1) ,380 (3)
			Длина без боковин/ длина с боковинами	Ширина, мм	Высота, мм	Длина, мм	Ширина, мм	Высота, мм	Нетто, кг	Брутто, кг							
OF50H160G	600 мм	0 +7	535/601	741	1614	810	740	1760	95	115			0.6	10	1.2	6	220-240